

**DOKUMENTACJA TECHNICZNO-RUCHOWA
KOTŁÓW WODNYCH TYPU**

BRICO

20-80kW



Wersja : 01/09

wrzesień 2006

SPIS TREŚCI

WSTĘP	1
1.1. Przedmowa	1
1.2. Wskazówki podstawowe	1
2. WYTYCZNE ORAZ TECHNICZNE WARUNKI INSTALOWANIA KOTŁA	1
2.1. Kotłownia	1
2.2. Wytyczne dotyczące doboru naczynia wzbiorczego	2
3. OPIS KOTŁA	2
3.1. Specyfikacja techniczna	3
3.2. Parametry techniczne kotłów	3
4. MIARKOWNIK CIĄGU	4
4.1. Budowa oraz zasada działania	4
4.2. Sposób montażu i regulacja temperatury	4
5. INSTALACJA I URUCHOMIENIE KOTŁA	5
5.1. Czynności wstępne przed instalacją kotła	5
5.2. Uruchomienie kotła do spalania owsa/pellet za pomocą palnika.....	5
5.3. Uruchomienie kotła do spalania drewna z wkładem ręcznym.....	5
6. UŻYTKOWANIE I KONSERWACJA KOTŁA	6
6.1. Zatrzymanie awaryjne kotła	6
6.2. Czyszczenie i zabiegi konserwacyjne	7
6.2.1. Konserwacja wewnętrzna kotła	7
6.2.2. Konserwacja zewnętrzna kotła	8
7. WARUNKI BHP I BEZPIECZEŃSTWO OBSŁUGI	8
8. ZABURZENIA W PRACY KOTŁA	8
Warunki gwarancji	I
Karta gwarancyjna	II
Adnotacje o dokonanych naprawach gwarancyjnych	III
Usługa serwisowa	IV

Biuro obsługi klienta:

Scanbio Sp. z o.o. ul. Miejska 10A, 01-352 Warszawa e-mail: info@scanbio.pl

Tel: 022 6660959 Fax: 022 6647960

1. WSTĘP

1.1.Przedmowa

Przedmiotem niniejszej instrukcji są stalowe, wodne kotły grzewcze na paliwa stałe typu BRICO. Instrukcja ta przeznaczona jest dla użytkowników omawianego typu kotła oraz dla specjalistów instalatorów zajmujących się ich montażem.

Przed przystąpieniem do jakichkolwiek czynności związanych zarówno z montażem jak i obsługą kotła, niezbędne jest zapoznanie się z niniejszą instrukcją.

1.2.Wskazówki podstawowe

Kocioł BRICO przystosowany jest do spalania paliw stałych zarówno z wkładem ręcznym jak i za pomocą automatycznego palnika na owies czy śrut drzewny.

Właściwy dobór kotła powinien być oparty na obliczeniach zapotrzebowania mocy cieplnej dla budynku. Typ oraz znamionową moc cieplną kotła powinien określić projektant instalacji posiadający odpowiednie uprawnienia.

Należy pamiętać, iż długotrwała i niezawodna praca kotłów typu BRICO w zasadniczym stopniu zależy od właściwego doboru instalacji centralnego ogrzewania, sposobu użytkowania w/w kotłów oraz przeprowadzania regularnie, w odpowiednim czasie i w prawidłowy sposób czynności konserwacyjnych.

2. WYTYCZNE ORAZ TECHNICZNE WARUNKI INSTALOWANIA KOTŁA

Przy instalowaniu kotła wymaga się, aby spełnione zostały następujące warunki:

- Należy prawidłowo dobrać moc grzejników dla poszczególnych pomieszczeń. Zbyt mała powierzchnia grzejników powoduje niedogrzenie budynku oraz stwarza doskonałe warunki do odkładania się kamienia kotłowego, a także obniża sprawność cieplną kotła.
- Instalacja grzewcza powinna być wykonana zgodnie z obowiązującymi przepisami.
- Do instalacji grzewczej nie należy używać zanieczyszczonych wewnątrz rur i grzejników.
- Starą instalację grzewczą należy wielokrotnie dokładnie przepłukać czystą wodą.
- Kotły BRICO mogą pracować tylko w układzie centralnego ogrzewania, gdzie czynnikiem roboczym jest czysta woda. Jakość wody, którą napełniona będzie instalacja nie może odbiegać od normy dla wody użytkowej. Dodawanie do wody grzewczej jakichkolwiek środków np. przeciwzamarzaniowych odbywa się na odpowiedzialność użytkownika. Za ewentualne szkody powstałe z tego tytułu producent kotła nie ponosi żadnej odpowiedzialności.
- Kocioł, pompy i instalację grzewczą należy bezwzględnie prawidłowo odpowietrzyć.

2.1 Kotłownia

Kocioł należy instalować w pomieszczeniu przeznaczonym na kotłownię, w miejscu umożliwiającym dostęp do kotła ze wszystkich stron. Otaczające go przedmioty oraz ściany budynku nie mogą utrudniać zasypu paliwa i przeszkadzać w czyszczeniu paleniska, popielnika oraz kanałów konwekcyjnych. Konieczne jest także zapewnienie łatwego dostarczenia paliwa i swoboda w usuwaniu popiołu i żużla.

Pomieszczenie, w którym przewiduje się ustawienie kotła powinno posiadać dwa kanały wentylacji grawitacyjnej. Kanał nawiewny należy umieścić na wysokości ok. 15 cm od podłogi, natomiast kanał wyciągowy pod sufitem. Układ ten powinien zapewniać swobodne dostarczanie świeżego powietrza z zewnątrz budynku oraz skuteczną wentylację pomieszczenia kotłowni. Niedopuszczalne jest stosowanie wentylacji wyciągowej mechanicznej.

Pomieszczenie kotłowni powinno też zostać wyposażone w króciec przyłączeniowy instalacji kanalizacyjnej oraz wodociągowy zawór czerpalny (kran). Drzwi wejściowe do tego pomieszczenia muszą otwierać się na zewnątrz.

Kocioł może zostać ustawiony bezpośrednio na posadzce lub podłodze drewnianej, pod warunkiem umieszczenia pod nim na całej powierzchni przez niego zajmowanej blachy stalowej.

2.2 Wytyczne dotyczące doboru naczynia zbiorczego

Kotły BRICO mogą pracować tylko i wyłącznie w otwartym układzie centralnego ogrzewania, zabezpieczonym przed wzrostem ciśnienia otwartym naczyniem zbiorczym (przelewowym) wykonanym zgodnie z normą PN-91/B-02413. Doboru naczynia zbiorczego do odpowiedniej pojemności wodnej instalacji grzewczej powinien dokonać projektant instalacji c.o. Montażu naczynia zbiorczego powinien dokonać wykonawca instalacji zgodnie z obowiązującymi przepisami.

3. OPIS KOTŁA

Kotły BRICO są stalowymi, stojącymi kotłami wodnymi na paliwa stałe. Są one doskonałym źródłem ciepła zarówno dla domów jednorodzinnych, mieszkań, jak i obiektów użyteczności publicznej, hal produkcyjnych itp.

Wymiennik i komora paleniskowa kotła wykonane są z blachy stalowej. Ściany przestrzeni wodnej wzmocnione są odpowiednimi zespórkami zapewniającymi wymaganą wytrzymałość całego bloku wodnego. Kotły wyposażone są w drzwiczki zasypowe usytuowane w przedniej części oraz położone poniżej drzwiczki paleniskowe i popielnikowe. BRICO posiada trzy komory: spalinową, zasypowo-paleniskową i popielnikową. Pierwsza – spalinowa, położona w górnej części kotła pełni funkcję wymiennika ciepła, który dzięki odpowiedniej konstrukcji komór nawrotnych, powoduje optymalny przepływ spalin przez kocioł, co w konsekwencji zapewnia wysoką sprawność urządzenia. Druga komora – zasypowo/paleniskowa pełni zarazem funkcję zasobnika paliwa, jak i komory spalania. Trzecia komora – popielnikowa oddzielona od pozostałych rusztem wodnym wyposażona jest w szufladę stanowiącą miejsce gromadzenia się resztek powstałych w wyniku spalania.

W górnej tylnej części kotła znajduje się stalowy czopach służący do podłączenia kotła do systemu spalinowego. Jest on wyposażony w przepustnicę spalin do regulacji ciągu kominowego.

W górnej przedniej części kotła znajduje się otwór rewizyjny służący do czyszczenia powierzchni i usuwania zanieczyszczeń stałych z poziomych wkładów konwekcyjnych kotła

3.1. Specyfikacja techniczna

Rysunek nr 1. Elementy składowe kotła

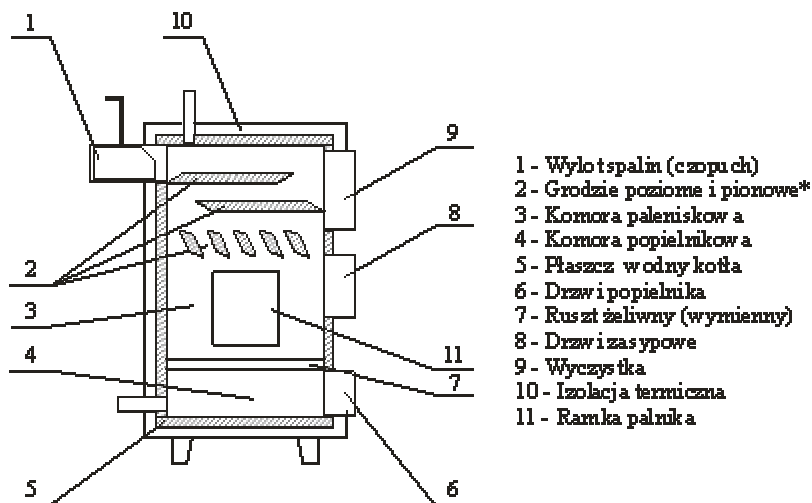

* - Ilość wkładów pionowych uzależniona od mocy kotła: 20 kW - 3 szt. 40 kW - 5 szt.

3.2. Parametry techniczne kotłów

Parametr	Jedn.	Znamionowa moc cieplna kotła [kW]						
		20	25	40	50	60	70	80
Zakres mocy cieplnej	kW	18-24	22-30	36-48	45-60	54-72	63-84	72-96
Szer. x głęb. x wys.	cm	46x65x117	52x70x117	62x78x126	72x84x136	81x89x151	86x94x156	91x94x161
Waga, bez wody	kg	174	205	305	385	450	520	580
Pojemność wodna	l	75	85	125	145	160	185	225
Pojemność komory spalania	dm ³	56	73	152	180	196	218	235
Wylot spalin	mm	130x170	150x200	150x240	170x270			
Opór po stronie wody przy przepływie 1 m ³ /h	mbar	12	7	4	3	2		
Minimalna temperatura na powrocie wody grzewczej	°C	48						
Temperatura spalin	°C	290 – 320						
Ciąg kominowy	Pa	10 – 20						
Rodzaj paliwa	-	Drewno, brykiety. Za pomocą palnika pelety, owies						
Maksymalne ciśnienie pracy	MPa	0,05						
Średnica króćca zasilania	R"	1,5 (GZ)	2 (GZ)	2,5 (GZ)				
Średnica króćca powrotu	R"	1,5 (GZ)	2 (GZ)	2,5 (GZ)				
Średnica króćca spustowego	R"	3/4 (GZ)						

- przy spalaniu paliwa podstawowego i utrzymywaniu temperatury na kotle 65 – 70°C.

4. MIARKOWNIK CIĄGU - OPCJA

4.1 Budowa oraz zasada działania

Miarkownik ciągu stanowi OPCJONALNE wyposażenie kotłów typu BRICO i służy on do samoczynnej regulacji temperatury wody kotłowej **WYŁĄCZNIE W TRYBIE RĘCZNEGO ŁADOWANIA**.

Za pośrednictwem czujnika, dźwigni oraz łańcuszka łączącego ramię dźwigni z drzwiczkami kotła, steruje samoczynnie dopływem powietrza do paleniska kotła poprzez zamykanie i otwieranie drzwiczek popielnikowych.

4.2 Sposób montażu i regulacja temperatury

Podczas montażu miarkownika ciągu należy:

- Wkręcić miarkownik ciągu do otworu z gwintem GW 1" (poz. nr 3 rys. nr 1) w górnej części kotła, zwracając szczególną uwagę na szczelność połączenia.
Śruba montażowa dźwigni po zamontowaniu miarkownika skierowana musi być do tyłu!
- Wsunąć do miarkownika ciągu ramię dźwigni w miejsce drewnianego kołka.
- Odkręcić pokrętło (w lewo) do położenia oznaczonego „max”.
- Ramię dźwigni ustawić pod kątem ok. 60° w stosunku do pionu i zablokować je w tym położeniu wkrętem „W” (rys. nr 2).
- Pokręcić pokrętłem (w prawo) do położenia oznaczonego „20”, łańcuszkiem połączyć ramię dźwigni miarkownika z drzwiczkami popielnikowymi tak, aby łańcuszek był napięty, a drzwiczka całkowicie zamknięta.
- Obracając pokrętłem, ustawić żądany przedział temperatury pracy kotła w zakresie 20° do 100°C (293° do 373°K).

Rysunek nr 2. Podłączenie miarkownika ciągu do kotła

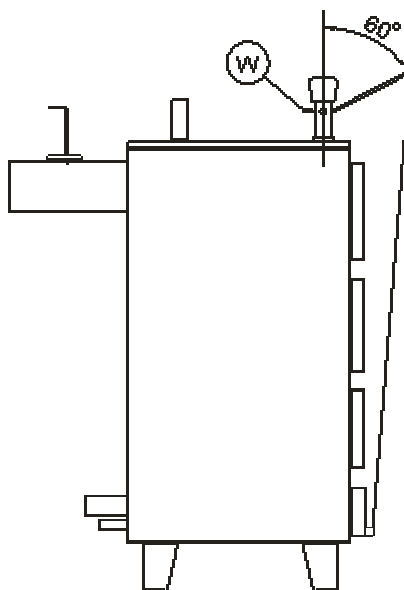

5. INSTALACJA I URUCHOMIENIE KOTŁA

5.1 Czynności wstępne przed instalacją kotła

Przed przystąpieniem do instalacji kotła należy:

- Sprawdzić, czy zakupiony kocioł jest wolny od braków, wad i uszkodzeń mechanicznych spowodowanych np. podczas niewłaściwego transportu.
- Sprawdzić dokładność przylegania drzwiczek oraz działanie mechanizmów zamykających.
- Sprawdzić poprawność działania oraz ustawienie kłapy przepustnicy spalin do regulacji ciągu kominowego znajdującej się w króćcu wylotu spalin.
- Sprawdzić drożność przewodu kominowego.

5.2 Uruchomienie kotła do palenia owsa/pellet za pomocą palnika

- Ustawić i podłączyć kocioł zgodnie wytycznymi zawartymi w pkt. 2 niniejszej instrukcji.
- Kłapę regulacji ciągu kominowego ustawić w pozycji otwartej.
- Kocioł i instalację napełnić wodą. Odpowietrzyć całą instalację.
- Przed uruchomieniem sprawdzić poprawność działania poszczególnych podzespołów kotła i instalacji oraz ich szczelność.
- Podczas pierwszego uruchomienia kotła może wystąpić zjawisko „pocenia się kotła”. W takim przypadku należy intensywniej prowadzić proces palenia tak, aby uzyskać temperaturę na kotle 70 - 80°C celem wysuszenia i wygrzania kotła oraz przewodu kominowego. Zjawisko to może powtarzać się przez okres ok. 2 tygodni.
- Dla zwiększenia żywotności kotła zaleca się utrzymywanie temperatury wody w kotle na poziomie min. 65°C
- Zamontować palnik oraz podajnik według instrukcji palnika
- Sprawdzić czy wszystkie drzwiczki łącznie z wyczystką są szczelnie zamknięte

5.3 Uruchomienie kotła do spalania drewna z wkładem ręcznym:

- Zdemontować palnik i w to miejsce założyć 'zaślepkę'
- Zamontować miarkownik ciągu zgodnie z pkt.4 niniejszej instrukcji.
- W przypadku zastosowania pompy obiegowej, uruchomić ją.
- Otworzyć drzwiczki paleniskowe oraz zasypowe.
- Miarkownik ciągu ustawić w położeniu powodującym otwarcie drzwiczek popielnicowych.
- Ułożyć na ruszcie paleniskowym podpałkę, zamknąć drzwiczki zasypowe i podłożyć ogień.
- Do palącej się podpałki dodawać w małych ilościach węgiel lub drewno tak, aby ogień dobrze się rozpałił. Zamknąć drzwiczki paleniskowe.
- Napełnić kocioł paliwem poprzez drzwi zasypowe do 1/3 wysokości paleniska i pozostawić do całkowitego rozpalenia się.
- Po rozpaleniu się wypełnić kocioł paliwem maksymalnie do poziomu dolnej krawędzi drzwiczek zasypowych.
- Zmniejszyć ciąg kominowy za pomocą dźwigni kłapy regulacji ciągu kominowego i ustawić odpowiednią ilość dopływającego powietrza do komory paleniskowej za pomocą miarkownika ciągu.
- W przypadku pojawienia się większej ilości gazu spalinowego należy nieznacznie uchylić drzwiczki paleniska oraz maksymalnie otworzyć kłapę regulacji ciągu kominowego w celu odprowadzenia zebranego gazu i uniemożliwienia jego wybuchu.
- Przed każdorazowym uzupełnieniem paliwa należy zawartość paleniska przegarnąć pogrzebaczem tak, aby popiół spadł do komory popielnikowej.
- Przynajmniej raz w ciągu dnia należy usunąć popiół z komory popielnikowej, a większe części żużla usunąć przez drzwiczki paleniskowe.

- Dodatkowe napełnianie paleniska następuje wówczas, gdy paliwo zostanie spalone do ok. 1/3 – 1/4 wysokości paleniska. Przed uzupełnieniem paliwa w kotle należy otworzyć klapę regulacji ciągu kominowego, wzruszyć pogrzebaczem pozostały wsad przez żaluzję wewnętrzną za drzwiczkami paleniskowymi lub z góry poprzez drzwi zasypowe i dopiero wówczas uzupełnić paliwo.

UWAGA!

- **Niedozwolone jest napełnianie paleniska opałem, który uwalnia duże ilości gazów, a następnie całkowite zamykanie drzwiczek popielnikowych i klapy regulatora ciągu kominowego.**
- **Podczas eksploatacji należy dokonywać bieżących oględzin szczelności kotła, a w szczególności połączenia pomiędzy kotłem a przewodem kominowym oraz zwracać uwagę na utrzymanie właściwego poziomu wody w instalacji.**
- **Uzupełnianie zimną wodą może odbywać się tylko przy wystudzonym bloku kotła. Zabrania się schładzania nagrzanego kotła sprężonym powietrzem i wodą, gdyż grozi to niebezpieczeństwem pęknięcia bloku.**
- **Zabrania się zalewania paleniska wodą! W pomieszczeniu nie wolno gasić paliwa wodą!**

6 UŻYTKOWANIE I KONSERWACJA KOTŁA

6.1 Zatrzymanie awaryjne kotła.

W przypadku stanów awaryjnych takich jak przekroczenie temperatury wody w kotle powyżej 100°C, odparowania wody, pęknięciem rury, grzejnika czy armatury oraz innych zagrożeń bezpiecznej pracy kotła należy:

- Otworzyć wszystkie możliwe okna i drzwi w kotłowni w celu zapewnienia możliwie najlepszej wentylacji pomieszczenia.
- Otworzyć wszystkie drzwiczki kotła.
- Usunąć paliwo z kotła do metalowego pojemnika. Zachować szczególną ostrożność, aby nie ulec poparzeniu i zaccadzeniu. Paliwo w pojemnikach należy natychmiast usunąć na zewnątrz budynku. Należy pamiętać, aby przy usuwaniu żaru podczas awaryjnego zatrzymania kotła zapewnić odpowiednie wietrzenie i asekurację drugiej osoby na wypadek zaśląbnięcia.
- Jeżeli stopień zadymienia jest tak duży, że nie pozwala na prowadzenie normalnej pracy i stwarza zagrożenie zdrowia należy powiadomić straż pożarną.
- W czasie awaryjnego zatrzymania kotła należy w szczególności pamiętać o bezpieczeństwie ludzi i zabezpieczeniach PPOŻ.
- Po każdorazowym awaryjnym zatrzymaniu pracy kotła przed ponownym uruchomieniem należy dokonać oględzin stanu technicznego całej instalacji oraz kotła.
- Usunąć przyczynę awaryjnego zatrzymania kotła.
- W razie potrzeby uzupełnić poziom wody w układzie c.o. i ponownie rozpalić kocioł postępując zgodnie z zaleceniami niniejszej instrukcji.

6.2 Czyszczenie i zabiegi konserwacyjne

6.2.1 Konserwacja wewnętrzna kotła

- Wszystkie powierzchnie kotła mające kontakt ze spalinami w celu utrzymania wysokiej sprawności urządzenia należy regularnie czyścić. Czynność tę zaleca się wykonywać przynajmniej raz w miesiącu, a w przypadku silnych zabrudzeń wewnętrznych powierzchni nawet częściej.

Rysunek nr 3. Przekrój kotła

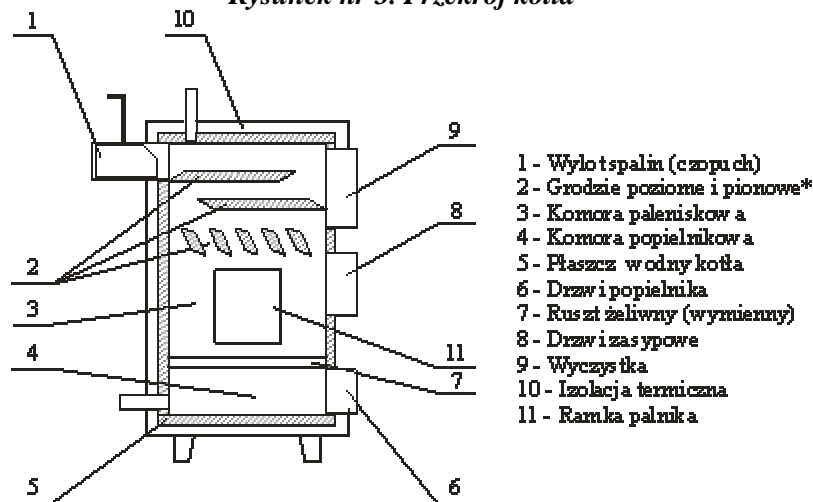

* - Ilość wkładów pionowych uzależniona od mocy kotła: 20 kW - 3 szt., 40 kW - 5 szt.

Aby przeprowadzić prawidłowo konserwację kotła należy:

- Otworzyć wszystkie drzwiczki kotła łącznie z wyczystką (poz. nr 6, 8 i 9).
- Przy użyciu skrobaka lub szczotki oczyścić wkłady poziome oraz pionowe (poz. nr 2).
- Oczyścić dokładnie komorę paleniskową i popielnikową.
- Usunąć z kotła nagromadzone zanieczyszczenia.
- Wsunąć ekran i dokładnie zamknąć wyczystkę.
- Kocioł jest gotowy do kolejnego rozpalania.

Czyszczenie i konserwacja mają zasadniczy wpływ na poprawę pracy kotła, optymalne zużycie paliwa oraz przedłużają jego żywotność.

▪ Przerwy w pracy kotła.

Po zakończeniu sezonu grzewczego lub w innych przypadkach planowanych przestojów w pracy kotła należy doprowadzić do samoczynnego wypalenia się paliwa w komorze paleniskowej oraz oczyścić dokładnie przewód kominowy i powierzchnie grzewcze kotła z sadzy i popiołu.

Drzwi popielnika należy pozostawić otwarte celem wietrzenia kotła.

Wody z kotła i instalacji nie należy spuszczać. Czynność ta jest dopuszczalna jedynie w przypadku, gdy wymagają tego prace remontowe.

Kotłownia przez cały rok powinna być czysta, dobrze wentylowana i sucha.

Należy regularnie kontrolować poziom wody w kotle i instalacji c.o.

6.2.2. Konserwacja zewnętrzna kotła

Konserwacja zewnętrzna ogranicza się jedynie do utrzymywania kotła w należytej czystości. Czyszczenie elementów lakierowanych przeprowadzać należy przy użyciu miękkiej szmatki z dodatkiem detergentów zwracając uwagę na to, aby nie zarysować powierzchni.

7 WARUNKI BHP I BEZPIECZEŃSTWO OBSŁUGI

Kocioł powinien być zainstalowany zgodnie z wytycznymi zawartymi w niniejszej instrukcji. Przy obsłudze kotła należy przestrzegać następujących zasad:

- Chronić urządzenie przed dostępem dzieci.
- Przy obsłudze kotła zawsze używać rękawic ochronnych.
- Przy otwieraniu drzwiczek i załadunku paliwa nigdy nie stawać na wprost otwieranych otworów kotła.
- Zawsze utrzymywać nienaganny porządek w pomieszczeniu kotłowni, zwłaszcza w pobliżu kotła.
- Kontrolować szczelność połączenia pomiędzy kotłem a przewodem kominowym.
- Dbać o czystość kanałów spalinowych w kotle, króćcu wylotu spalin kotła i przewodzie kominowym.
- W okresie zimowym nie stosować przerw w ogrzewaniu, gdyż może to doprowadzić do zamarznięcia instalacji c.o.
- W momencie uruchamiania i podczas pracy nie otwierać wyczystki.
- Przy pracach związanych z konserwacją kotła najlepiej używać przenośnego oświetlenia o napięciu 24 V.
- Niedopuszczalne jest rozpalanie kotła przy użyciu dodatkowych środków takich jak: benzyna, ropa czy innych środków łatwopalnych pod groźbą wybuchu.
- W przypadku braku wody w instalacji c.o. lub jej niskiego poziomu niedopuszczalne jest jej uzupełnianie podczas pracy kotła, gdyż istnieje niebezpieczeństwo pęknięcia bloku kotła.
- Pod żadnym pozorem nigdy nie zalewać paleniska wodą!

8 ZABURZENIA W PRACY KOTŁA

Niedomagania w pracy kotła objawiają się najczęściej w postaci zmniejszenia jego wydajności cieplnej. Przyczyny tego mogą następujące:

- Zła jakość paliwa – niska wartość opałowa, duża zawartość popiołu i podziarna. Paliwa gorsze jakościowo należy spalać w okresach gdy nie jest wymagana duża wydajność cieplna kotła.
- Zanieczyszczony palnik:
 - usunąć popiół z palnika wyczyścić palnik w środku szczególnie otwory nadmuchowe
- Niedostateczny ciąg kominowy:
 - usunąć nieszczelności komina, króćca wylotu spalin itp.,
 - zbyt niski komin lub brak jego drożności.
- Zanieczyszczenie kotła i kanałów konwekcyjnych:
 - sprawdzić drożność i przeczyszczyć kanały w kotle i króćcu wylotu spalin kotła (patrz pkt. 6 niniejszej instrukcji).
- Brak dopływu powietrza pod ruszt kotła (palenie bez zastosowania palnika):
 - zbyt wiele popiołu w komorze popielnikowej,
 - za mało otwarte drzwiczki komory popielnikowej.
- Brak dopływu powietrza do kotłowni:
 - umożliwić dopływ powietrza przez kanał nawiewny wentylacji.
- Znaczne skraplanie się wody w wyczystce dolnej i na wewnętrznych powierzchniach kotła (zjawisko z reguły występujące podczas eksploatacji nowego kotła):
 - przez pierwszych kilka dni palenia utrzymywać wyższą temperaturę na kotle (ok. 80°C). Zjawisko ustąpi samoczynnie po odparowaniu wody ze stali z której skonstruowany jest kocioł.

SCANBIO Sp. z o.o.
 ul. Miejska 10a
 01-352 Warszawa
 tel. 022 6660959
 fax 022 6647960

**KARTA GWARANCYJNA
 STALOWY KOCIOŁ WODNY NA PALIWA STAŁE
 BRICO**

TYP, NR FABRYCZNY KOTŁA	MOC KOTŁA
DATA PRODUKCJI	PODPIS I PIECZĄTKA PRODUCENTA
DATA SPRZEDAŻY	PODPIS I PIECZĄTKA SPRZEDAWCY
DATA MONTAŻU	PODPIS I PIECZĄTKA INSTALATORA

.....
 Data i podpis Klienta potwierdzający przyjęcie warunków
 gwarancji i zapoznania się z instrukcją obsługi



III naprawa gwarancyjna		II naprawa gwarancyjna		I naprawa gwarancyjna	
Typ, nr kotła		Typ, nr kotła		Typ, nr kotła	
Moc kotła		Moc kotła		Moc kotła	
Data sprzedaży		Data sprzedaży		Data sprzedaży	
Data montażu		Data montażu		Data montażu	
pieczętka i podpis serwisanta		pieczętka i podpis serwisanta		pieczętka i podpis serwisanta	

WARUNKI GWARANCJI

1. Gwarancji udziela się na okres:
 - na kocioł 36 miesięcy od daty sprzedaży, lecz nie dłuższy niż 42 miesięcy od daty produkcji,
 - na osprzęt (miarkownik ciągu, armatura wodna zabezpieczająca) 24 miesiące, lecz nie dłuższy niż 30 miesięcy od daty produkcji kotła.
2. Warunkiem udzielenia gwarancji jest stosowanie kotła (instalacja, obsługa itp.) zgodnie z załączoną instrukcją obsługi i obowiązującymi przepisami.
3. Wszystkie wady fabryczne ujawnione w okresie gwarancyjnym usuwane będą bezpłatnie na koszt producenta.
4. Producent urządzenia zapewnia obsługę reklamacyjną w okresie gwarancji w terminie 14 dni od daty zgłoszenia usterki.
5. Gwarancja ulega przedłużeniu o okres od dnia zgłoszenia do dnia wykonania naprawy.
6. Naprawa nie obejmuje czynności przewidzianych w instrukcji obsługi.
7. Gwarancją nie są objęte:
 - a). Mechaniczne uszkodzenia sprzętu ani wywołane nimi wady.
 - b). Niepoprawne działanie i zakłócenia pracy spowodowane złym ciągiem kominowym lub wadami instalacji grzewczej.
 - c). Wady i uszkodzenia wynikłe na skutek:
 - Niewłaściwego lub niezgodnego z instrukcją użytkownika lub konserwacja.
 - Niewłaściwej lub niezgodnej z instrukcją instalacją.
 - Samowolnych, dokonywanych przez użytkownika lub inne nieupoważnione osoby napraw, zmian konstrukcyjnych itp.
 - d). Elementy eksploatacyjne:
 - Wewnętrzna żeliwna osłona ogniowa drzwiczek paleniskowych.
 - Lakier drzwiczek i wyczystek kotła.
8. Naprawie gwarancyjnej nie podlegają jakiegokolwiek zabiegi konserwacyjne.
9. W przypadku naprawy uszkodzenia wynikłego z winy użytkownika oraz wszystkich nieuzasadnionych reklamacji kosztami zostaje obciążony użytkownik.
10. Gwarancja nie obejmuje roszczeń, które wykraczają poza bezpłatne usunięcie usterek np. roszczenie do pokrycia strat.
11. Karta gwarancyjna ważna jest po potwierdzeniu datą sprzedaży i podpisem.
12. Wszelkie zmiany lub poprawki w treści karty gwarancyjnej są ważne jedynie wtedy, gdy są dokonywane przez osobę uprawnioną oraz opatrzone pieczęcią i podpisem.
13. Niniejsza karta gwarancyjna stanowi jedyną podstawę do realizacji uprawnień z tytułu udzielonej gwarancji dla użytkownika. W przypadku jej zaginięcia duplikatów nie wydaje się.

ADNOTACJE O DOKONANYCH NAPRAWACH GWARANCYJNYCH

Lp.	Data zgłoszenia reklamacji	Adnotacje o naprawie	Podpis i pieczęć serwisanta
1	2	3	4

USŁUGA SERWISOWA

Nr wpisu do ewidencji:	Użytkownik:
	Nazwa:
	Adres:
	Nr telefonu:

Nazwa urządzenia:	Nr fabryczny:	Rok produkcji:
-------------------	---------------	----------------

Opis usterki:

.....

.....

.....

Zakres usługi (przyczyna usterki):

.....

.....

.....

Specyfikacja użytych części

Lp.	Nazwa części	Symbol	Ilość	Uwagi

Zakres przeprowadzonych szkoleń:

.....

Serwisant:	Użytkownik:
..... (data i podpis) (data i podpis)

USŁUGA SERWISOWA

Nr wpisu do ewidencji:	Użytkownik:
	Nazwa:
	Adres:
	Nr telefonu:

Nazwa urządzenia:	Nr fabryczny:	Rok produkcji:
-------------------	---------------	----------------

Opis usterki:

.....

.....

.....

Zakres usługi (przyczyna usterki):

.....

.....

.....

Specyfikacja użytych części

Lp.	Nazwa części	Symbol	Ilość	Uwagi

Zakres przeprowadzonych szkoleń:

.....

Serwisant:	Użytkownik:
..... (data i podpis) (data i podpis)

USŁUGA SERWISOWA

Nr wpisu do ewidencji:

Użytkownik:

Nazwa:

Adres:

Nr telefonu:

Nazwa urządzenia:

Nr fabryczny:

Rok produkcji:

Opis usterki:

Zakres usługi (przyczyna usterki):

Specyfikacja użytych części

Lp.	Nazwa części	Symbol	Ilość	Uwagi

Zakres przeprowadzonych szkoleń:

.....

Serwisant:

Użytkownik:

.....

.....

(data i podpis)

(data i podpis)